

Linia czasów ostatecznych - ku pocieszeniu Marii (5 mądrych dziewic), Łazarza (Izraela wg ciała)) i pomocy gdy nadejdzie czas dla Marty (5 ociężałych dziewic)

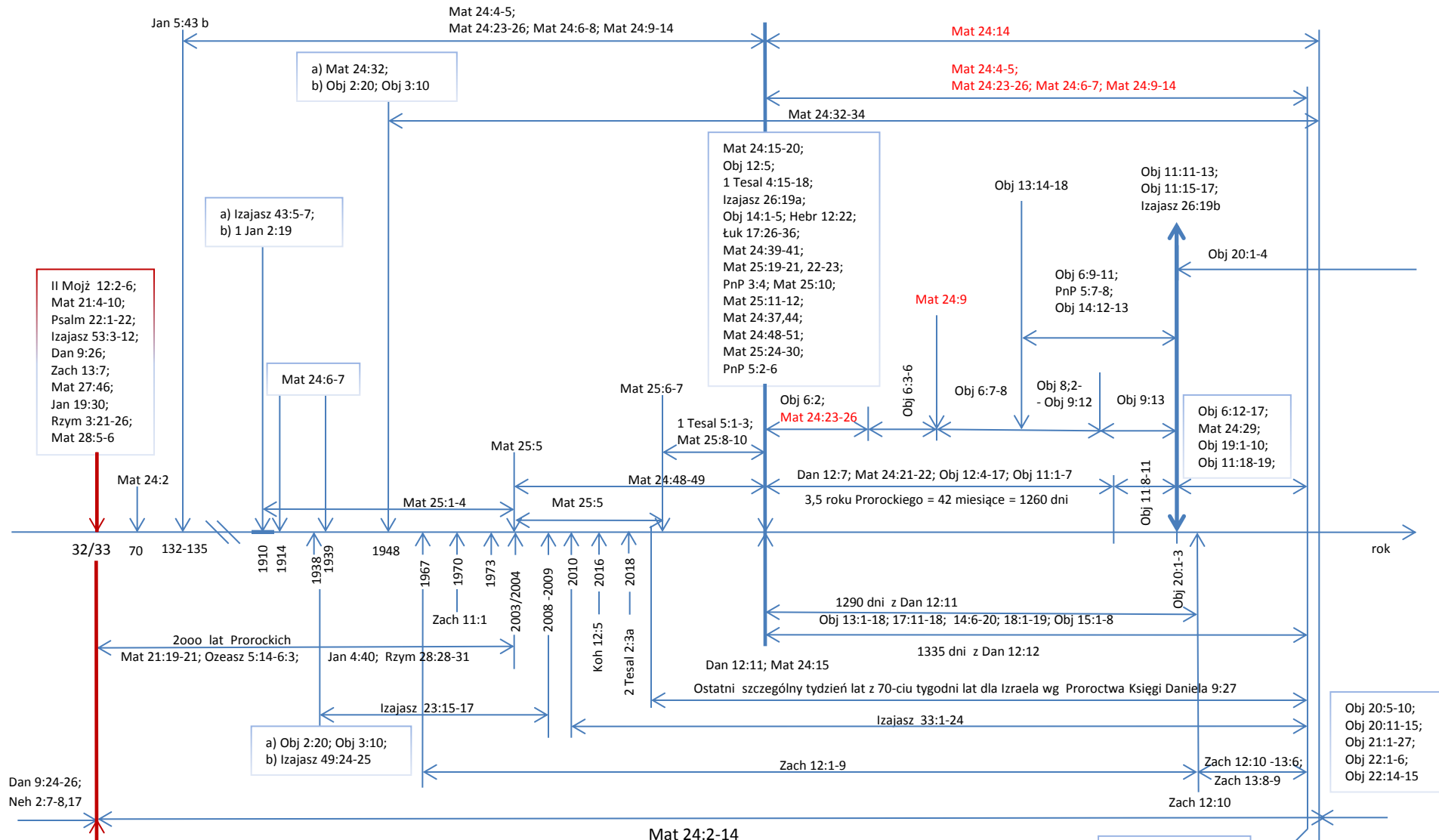

Koniec szczególnych 69-ciu tygodni lat z 70-ciu tygodni lat dla Izraela wg Proroctwa Księgi Daniela 9:24-26

Uwaga. W Jan 5:43 b, litera b oznacza drugą część wersetu (ponad datą 132-135). Izajasz 26:19a i 26:19b oznacza pierwszą i drugą część wersetu. (W razie konieczności podobną zasadę zastosowano w innych miejscach).

Wersety zaznaczone kolorem **czerwonym** oznaczają apogeum wydarzeń, których początek miał miejsce już wcześniej na linii czasów ostatecznych.

Na stronie 2 zamieszczono część linii czasów z uzupełniającym strone 1 opisem okresu po pochwyceniu.

Na stronie 3 podano wydarzenia odpowiadające **datom** umieszczonym na powyższej linii czasów ostatecznych.

Skrót PnP oznacza Pieśń nad Pieśniami.

Obj 13:1 (B.G. 12:18-13:1) (bestia z morza);
 Dan 12:11; Mat 24:15 (obrzydlivość spustoszenia);
 Obj 4:1; Obj 12:5; Mat 25:10; PnP 3:4 (pochwycenie
 pięciu mądrych dziewic); 1 Tesal 5:4; 1 Tesal 4:13-18;
 Łuk 17:34-37 (gdzie ciało tam orły);
 (Zwoje 1 do 6 – Księgi czynów ludzi; Zwój 7 – Księga Życia Baranka)

Obj 11:11-13 (wzbudzenie dwóch świadków Bożych);
 Obj 11:15-17 (Trąba 7, ADONAJ JEZUSA ujmuje Królestwo,
 wzbudzenie proroków i świętych Pańskich, w tym pięciu
 kiedyś ociążałych dziewic); Obj 19:5-6;

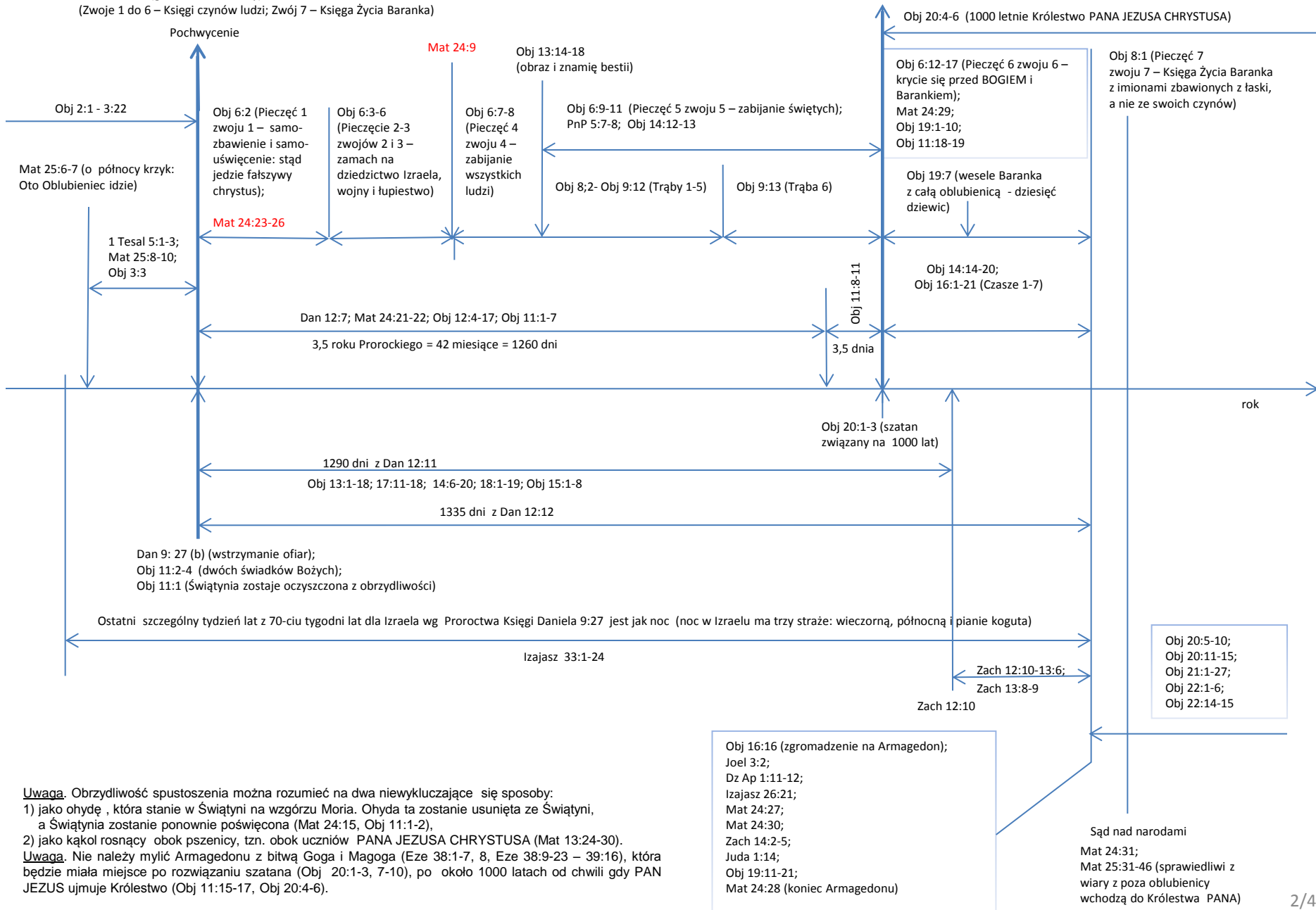

Uwaga. Obrzydliwość spustoszenia można rozumieć na dwa niewykluczające się sposoby:
 1) jako ohydę, która stanie w Świątyni na wzgórzu Moria. Ohyda ta zostanie usunięta ze Świątyni, a Świątynia zostanie ponownie poświęcona (Mat 24:15, Obj 11:1-2),
 2) jako kąkol rosnący obok pszenicy, tzn. obok uczniów PANA JEZUSA CHRYSZTUSA (Mat 13:24-30).
Uwaga. Nie należy mylić Armagedonu z bitwą Goga i Magoga (Eze 38:1-7, 8, Eze 38:9-23 – 39:16), która będzie miała miejsce po rozwiązaniu szatana (Obj 20:1-3, 7-10), po około 1000 latach od chwili gdy PAN JEZUS ujmuje Królestwo (Obj 11:15-17, Obj 20:4-6).

- **32** bądź **33** rok – dnia 10 miesiąca Nisan, PAN JEZUS CHRYSZTUS (ADONAJ JESZUA HAMASIJACH) wkroczył do Jerozolimy. Dnia 14 Nisan PAN został ukrzyżowany, a następnie zmartwychwstał.
- **70** – dnia 9 miesiąca żydowskiego Av nastąpiło zburzenie (drugiej) Świątyni przez Tytusa. (Również dnia 9 Av ale 656 lub 657 lat wcześniej, została zburzona (pierwsza) Świątynia przez Nabuchodonozora, króla Babilonu).
- **132-135** – powstanie Bar Kosiby (Syn Kłamstwa). Wielkie nieszczęście dla Izraela, przed którym ostrzegał PAN. Po stłumieniu żydowskiego powstania cesarz rzymski Hadrian przemianowuje nazwę ziemi Izraela, Judei, na Syria filistyńska. I tak do dzisiaj, niektórzy błędnie nazywają ziemię Izraela jako Filistea (Palestyna).
- **1910** (a) – w maju tego roku nadano pewnej żydowskiej osadzie nazwę Tel Abib (Tel Awiw), co znaczy Pagórek Wiosny.
- **1910** (b) – w czerwcu tego roku w Edynburgu w Szkocji odbyła się konferencja, która jest uważana za pierwszą jawną demonstrację ruchu ekumenicznego. Jej konsekwencją jest powstanie „Światowej Rady Kościołów”. Jednak już znacznie wcześniej sobory kościoła katolickiego były nazywane ekumenicznymi. PAN JEZUS w Objawieniu Jana 12:9 zapowiada, że ekumenia (oikoumene, świat zamieszkały) będzie wprowadzona w błąd przez diabła-szatana.
- **Data 1910** (a) + (b) – być może powyższe wydarzenia roku 1910 można zastąpić wydarzeniami nieco szerszego okresu, począwszy od ostatniej dekady 19 wieku (wyraźny początek ruchu syjonistycznego), a skończywszy na sierpniu 1914 roku, w którym odbyło się spotkanie ruchu ekumenicznego „Life and Work Movement” („Ruch Życie i Praca”). Mottem tego ruchu stało się „doktryna dzieli, a służba łączy”, zapominając o Słowach z 1 Listu Jana 5:19: „Wiemy, iż z Boga jesteśmy; ale świat wszystek w złem położony jest.” (Biblia Gdańska).
- **1914, 1939** – początek kolejno I (1914-1918) i II (1939-1945) wojny światowej (czasami uważanej za jedną wojnę z 20-letnią przerwą).
- **1938** (a) – w maju tego roku powstaje „Tymczasowa Rada Kościołów” (Komitet Tymczasowy Światowej Rady Kościołów), przemianowana w roku 1948 na „Światową Radę Kościołów”. O uczniach, których PAN JEZUS ochroni przed tym wprowadzeniem w błąd mówi Objawienie Jana 3:10.
- **1938** (b) – w lipcu na międzynarodowej konferencji w Évian-les-Bains we Francji wszystkie narody (około 30 krajów brało udział w konferencji) odmawiają przyjęcia Żydowskich uchodźców z Niemiec, gdzie 9-tego listopada tego roku ma miejsce pogrom Żydów (tzw. „kryształowa noc”). Lecz biada narodom, a Syjon wbrew ich zniewolonej złej woli, pocieszy ADONAJ JESZUA (Księga Zachariasza 1:14-21).
- **1948** (a) – w maju tego roku odradza się Izrael jako państwo. Jednocześnie narody dokonały rozbioru części jego terytorium przyznając znaczne obszary Palestyńczykom. (Pośród których małą część stanowią autentyczni Filistyńczycy, o których mówi Pismo Święte.)
- **1948** (b) – w sierpniu tego roku powstaje „Światowa Rada Kościołów”.
- **1967** – wojna Sześćdziennie – jakby symbol sześciu tysiącleci walki szatana z BOGIEM Jedynym oraz z Jego wybranymi.
- **1970** – OWP wkracza do Libanu (gdzieś z końcem tego roku).
- **1973** – wojna Jom Kippur (Dzień Odkupienia, Pojednania) – jakby zapowiedź wojny wszystkich narodów przeciwko Izraelowi, na ratunek któremu przyjdzie PAN JEZUS CHRYSZTUS wraz ze Swymi świętymi.
- **2003** bądź **2004** – mija 2000 lat Prorockich od zmartwychwstania PANA JEZUSA CHRYSZTUSA.
- **2009** – w rok po minięciu 70 lat od powstania w roku 1938 „Tymczasowej Rady Kościołów” pojawia się pierwsza encyklika rzymskiego katolickiego biskupa Ratzinger'a. Paragraf 67 tej encykliki jest odkryciem się nierządnic w sprawie jej cudzołóstwa z królami ziemi.
- **2010** – największy pożar w Izraelu - płonie las na górze Karmel. W tamtym czasie część Żydów ortodoksyjnych uznała to wydarzenie za znak zapowiadający przejście ognia przez świat. W chwilę po tym wybucha "wiosna" arabska.
- **2016** – Instytut Świątynny powołuje szkołę kapłanów. Po tym wydarzeniu możliwe jest rozpoczęcie ostatniego z 70-ciu tygodni lat dla Izraela (wg Proroctwa Księgi Daniela 9:24-26 oraz Księgi Koheleta 12:5). W jakiś czas po powołaniu szkoły kapłanów „Powstający” Sanhedryn wskazał arcykapłana (który jeszcze nie objął tej funkcji). Już rozpoczęto składanie ofiar ale w niewłaściwych miejscach.
- **2018** – Powstanie na zlecenie ONZ „Wielowyznaniowej Rady Doradczej” (Multi-faith Advisory Council (MFAC)), do której wszedł „Światowy Alians Ewangeliczny” oraz „Światowa Rada Kościołów” (obok między innymi islamu, hinduizmu, buddyzmu, Inicjatywy zjednoczonych religii (UR Initiative), Caritas Internationalis oraz Adventist Development and Relief Agency). Jest to wypełnienie się części 2 Tesal 2:3, tzn.: „*Ten dzień* bowiem nie *nadejdzie*, dopóki najpierw nie przyjdzie odstępstwo”.

Psalm 2

2:1 Przeczże się poganie buntują, a narody przemyślają próżne rzeczy?

2:2 Schodzą się królowie ziemscy, a książęta radzą spośród przeciwko Panu, i przeciw pomazańcowi jego, mówiąc:

2:3 Potargajmy związki ich, a odrzucmy od siebie powrozy ich.

2:4 Ale ten, który mieszka w niebie, śmieje się; Pan szydzi z nich.

2:5 Tedy będzie mówił do nich w popędlivosti swojej, a w gniewie swoim przestraszy ich,

2:6 Mówiąc: Jamci postanowił króla mojego nad Syonem, górą świętą moją.

2:7 Opowiem ten dekret: Pan rzekł do mnie: Syn mój jesteś ty, Jam ciebie dziś spłodził.

2:8 Żądaj odemnie, a dam ci narody dziedzictwo twoje; a osiadłość twoją, granice ziemi.

2:9 Potrzesz ich laską żelazną, a jako naczynie zduńskie pokruszysz ich.

2:10 Terazże tedy zrozumieście, królowie, nauczcie się sędziowie ziemi!

2:11 Służcie Panu w bojaźni, a rozradujcie się ze drzeniem.

2:12 Pocałujcie syna, by się śnać nie rozgniewał, i zginęlibyście w drodze, gdyby się najmniej zapaliła popędlivosc jego. Błogosławieni wszyscy, którzy w nim ufają.

List do Filipian

3:20 Aleć nasza rzeczpospolita [nasze obywatelstwo] jest w niebiesiech, skąd też zbawiciela oczekujemy, Pana Jezusa Chrystusa.

3:21 Który przemieni ciało nasze podłe, aby się podobne stało chwalebnemu ciału jego, według skutecznej mocy, którą też wszystkie rzeczy sobie podbić może.

Objawienie Jana

14:12 Tuć jest cierpliwość świętych, tuć są ci, którzy chowają przykazania Boże i wiarę Jezusową.

List Judy

1:3 Najmilsi! Wszelką pilność czyniąc, abym wam pisał o społecznem zbawieniu, musiałem wam pisać, napominając, iżbyście bojowali o wiarę raz świętym podaną.

List do Rzymian

3:21 Lecz teraz bez zakonu [prawa] sprawiedliwość Boża objawiona jest, mająca świadectwo z zakonu [prawa] i z proroków;

3:22 Sprawiedliwość, mówię, Boża przez wiarę Jezusa Chrystusa ku wszystkim i na wszystkie wierzące; boć różności nie masz.

3:23 Albowiem wszyscy zgrzeszyli i nie dostaje im chwały Bożej.

3:24 A bywają usprawiedliwieni darmo z łaski jego przez odkupienie, które się stało w Chrystusie Jezusie.

3:25 Którego Bóg wystawił ubłaganiem przez wiarę we krwi jego, ku okazaniu sprawiedliwości swojej przez odpuszczenie przedtem popełnionych grzechów w cierpliwości Bożej,

3:26 Ku okazaniu sprawiedliwości swojej w terażniejszym czasie, na to, aby on był sprawiedliwym i usprawiedliwiającym tego, który jest z wiary Jezusowej.